

BRUKSANVISNING INSTRUCTION MANUAL NAMRON ZIGBEE TERMOSTAT 16A

namron

220-240V~ 50Hz



Symbol overview

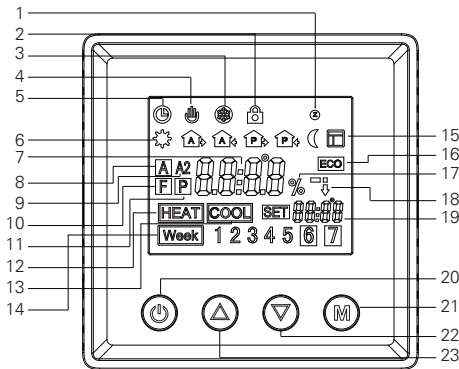

1. Zigbee-nettverksikon
2. Barnesikring
3. Frostbeskyttelse
4. Manuell modus
5. Programmodus
6. Periodisk program
7. Temperatur / Tid
8. Interne romtemperatur
9. Eksterne romtemperatur
10. Gulvtemperatur
11. Regulatormodus
12. Oppvarmingsmodus
13. Kjølemodus
14. Ukedager
15. Åpent vindu detektert
16. ECO-modus
17. Prosentandel
18. Oppvarming/medkjøling dynamiske IKONER
19. Måltemperatur
20. PÅ/AV-knapp
21. "M"-knapp
22. "Ned"-knapp
23. "Opp"-knapp

Installasjon

I områder der høyden er mindre enn 2500 meter over havet, kan termostaten brukes ved full belastning. I områder med høyder fra 2500 meter til 4200 meter, bør effektratingen til den eksterne belastningen være mindre enn eller lik 80% av termostatens nominelle effekt.

ADVARSEL

a. Installasjonen må utføres av en autorisert elektriker.

b. Før installasjonen må du forsikre deg om at den er i samsvar med lokale elektriske krav.

c. Når du installerer og rengjør termostaten, slå av strømforsyningen.

Tørk av overflaten for støv eller smuss med en myk klut eller et papirhåndkle, unngå bruk av vaskemiddel eller andre korrosive kjemiske løsninger.

For å sikre normal funksjon ved installasjon, må det matches med en standard vegg boks..

Ikke koble L&N eller LO&NO omvendt.

For å unngå skader, må du plassere og oppbevare dekslet forsiktig under installasjonen.

Når den er koblet til AC230V, må overflatedekselet være installert. Ettersom termostaten ikke er en SELV-enhet, må alle deler med spenning betraktes som 230V.

Ledningsdiagram

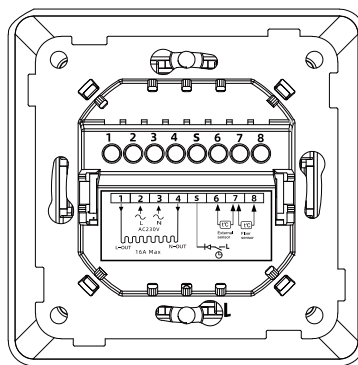
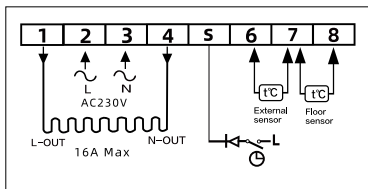

Montering

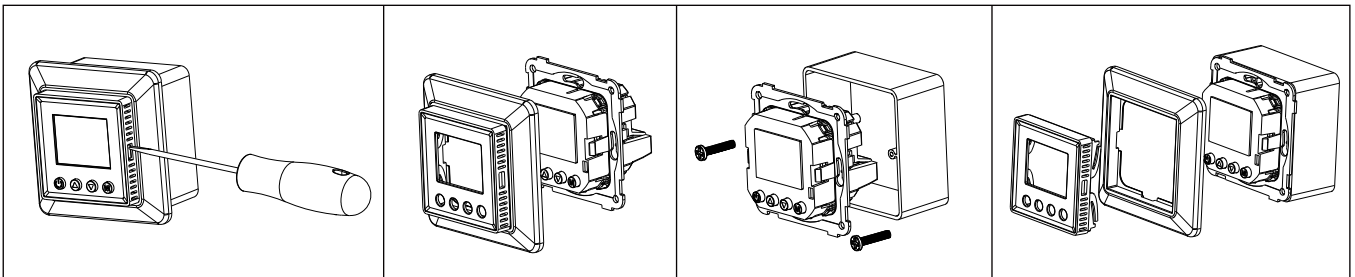

Tekniske data

Inngang	230VAC+/-10%, 50/60Hz		
Maks. forhåndssikring	16A		
Innebygd bryter	1-pol, 16A		
Relékontakt:	Maks. 16A 250VAC		
Utgangsrelé	16A, SPST-NO		
Gulvsensortype / Ekstern romsensor	Termostaten kan konfigureres med følgende typer gulvsensorer: 3m, NTC, R25=10KΩ±1%@25°C, B25/50=3950K±1 % (standard) 3m, NTC, R25=12KΩ±2%@25°C, B25/85=3740K±2% (støtte) 3m, NTC, R25=15KΩ±2%@25°C, B25/85=3740K±2% (støtte) 3m, NTC, R25=22KΩ±2%@25°C, B25/85=3740K±2% (støtte) 3m, NTC, R25=33KΩ±2%@25°C, B25/85=4090K±1.5% (støtte) 3m, NTC, R25=47KΩ±2%@25°C, B25/85=4090K±1.5% (støtte)		
Innebygd sensor	NTC, R25=10KΩ±1%@25°C, B25/50=3950K±1 %		
Nettverksfunksjon:	Standard Zigbee 3.0-protokoll.		
Krav til ledningsnett	Strøm≤13A-1,5mm ² , fast kjerneledning, H07V-R-ledning Strøm>3A til 16A-2,5mm ² , fast kjerneledning, H07V-R-ledning		
Kontrollobjekt	Gulvvarme		
Monteringsmetode	Veggmontert		
Kontrollfunksjon	Termostaten har en innebygd sensor og leveres med en gulvsensor. Termostaten kan også kobles til en ekstern romsensor. Termostaten kan stilles inn for følgende funksjoner: ■ Romtemperaturkontroll ■ Gulvtemperaturkontroll ■ Ekstern romtemperaturkontroll ■ Gulvsensoren kan brukes som en ekstern begrensningssensor for intern romtemperaturkontroll ■ Gulvsensoren kan også brukes som en ekstern begrensningssensor for eksterne romtemperaturkontroll. Maksimale og minimale grensetemperaturer kan bli satt		
Kontrollmodus	①Manuell modus ②Ukentlig programmodus ③Regulator		
Frostbeskyttelse	Standard 5°C for å starte frostbeskyttelse, 5-10°C kan kontrolleres. Kan slås på/av manuelt		
Omgivelsestemperatur	10°C/+60°C		
Eksterne begrensning	5-60°C (Standard 27°C)		
Bryteravvik	Justerbar 0,5-10°C (±1°C)		
Beskyttelsesnivå	IP20		
Materiale i foringsrøret	PC Brannklassifisert		









Tidsinnstilling

Når du kobler termostaten til for første gang, må du først stille inn år, dag, måned, time og minutter før du gjør andre innstillinger.

- For å sette årstallet:
Trykk og hold "M"-knappen og "▲" nede i 3 sekunder samtidig for å gå inn i "År" innstillingsmodus. Kort trykk på "▲" eller "▼" for å justere verdien for "År".
Etter at du har bekreftet innstillingene, trykk "M" for å gå inn i "Dag" innstillingsmodus.
- For å sette dagen:
Under "Dag" innstillingen, kort trykk på "▲" eller "▼" for å velge "Dag"
Etter at du har bekreftet innstillingene, trykk "M" for å gå inn i "Måned" innstillingsmodus.
- For å sette måneden:
Under "Måned" innstillingen, kort trykk på "▲" eller "▼" for å velge "Måned"
Etter at du har bekreftet innstillingene, trykk "M" for å gå inn i "Tid" innstillingsmodus.
- For å sette tiden (time):
Under "Tid" innstillingen, kort trykk på "▲" eller "▼" for å velge "Time"
Etter at du har bekreftet innstillingene, trykk "M" for å gå inn i "Minutt" innstillingsmodus.
- For å sette minuttene:
Under "Minutt" innstillingen, kort trykk på "▲" eller "▼" for å velge "Minutt"
Etter at du har bekreftet innstillingene, trykk "M" for å gå tilbake til hovedvisningen, og tidsinnstillingen er fullført.

Ukentlig program innstilling

- For å begynne å opprette det ukentlige programmet timeplan, gå først til avanserte innstillinger og bekreft innstillingsplanen for ukedag. Tidsplanen har fire moduser: 5-2 6-1 7-0 0-7
- Etter at du har bekreftet timeplanen, gå tilbake til menyen og trykk og hold "▲" og "▼" i 3 sekunder for ukentlig innstilling.
 - Vennligst merk at termostaten kan gå inn i ukentlig programmodus når den ikke er i regulatormodus.
 - Når brukeren ikke har til hensikt å sette opp tidsplanen, vil termostaten operere i henhold til standard ukentlig programmert tidsplan som vises nedenfor.

Tidsperiode	Tidsymbol	Tid		Temperatur		
		standard	juster	standard	juster	
Arbeidsdag	1		06:00	▲ or ▼ justere tid og tidsperiode	21°C	▲ or ▼ justere temperaturen
	2		08:00		17°C	
	3		11:30		17°C	
	4		13:30		17°C	
	5		17:00		21°C	
	6		22:00		17°C	
Ikke-arbeidsdag	1		06:00	21°C		
	2		22:00	17°C		

Veiledning for normal drift

1. Kort trykk på PÅ/AV-knappen for å slå PÅ/AV baklyset på termostatskjermen. Når det vises **bon**, betyr det at baklyset er PÅ, viser **boFF** betyr AV.
2. Langt trykk på PÅ/AV-knappen i 3 sekunder for å slå PÅ/AV termostaten
3. Under manuell kontroll eller programmert kontrollmodus, kort trykk på "M"-knappen for å bytte modus.
4. Under oppvarming (ikke i regulator P-modus), langt trykk på "M" i 2 sekunder for å bytte fra modus **Lo** til modus **ELo**.
5. I normal modus (ikke P-modus), kort trykk på "▲" eller "▼" for å justere gjeldende temperatur.
6. I programmert modus, kort trykk på "▲" eller "▼" for å justere den aktuelle tidsinnstillingstemperaturen og gå inn i midlertidig kontrollmodus. I regulator P-modus, kort trykk på "▲" eller "▼" for å justere oppvarmingsprosenten for gjeldende modus, kort trykk på "M" for å bekrefte 7. innstillingen.
8. Trykk og hold "M" og "▲" i 3 sekunder samtidig under hovedskjermen i en hvilken som helst modus for å gå til innstilling av dato/tid.
9. Trykk og hold "M" og "▲" i 3 sekunder samtidig under hovedskjermen i en hvilken som helst modus for å åpne/lukke barnesikringen.

Regulatorinnstilling

1. Gå inn i avanserte innstillinger og finn sensormodus **SMod**, trykk på M
2. Finn P og Langt trykk på M-knappen til du ser OK for å bekrefte regulatorens oppvarmingsmodus.
3. For å velge oppvarmingstidsperioden, gå til avanserte innstillinger
4. Finn regulator **rEBt** og trykk på M for å gå inn i tidsinnstillingene. Langt trykk på M for å bekrefte.
5. På hjemmesiden kan du bruke ▲ og ▼ for å velge oppvarmingsprosent.

Avanserte innstillinger

Langt trykk på "M"-knappen i 5 sekunder i hvilken som helst kontrollmodus

Kode vist	Betydning av koden	Kort trykk på "▲" eller "▼" for å velge, langt trykk på "M" i 1 sekund for å bekrefte, kort trykk på "M" for å avslutte
1	LRr Lufttemperaturkalibrering	Sjekk lufttemperaturen og kalibreringen: -10-10°C (fabrikkinstilling 0 °C)
2	LRP Gulvtemperaturkalibrering	Sjekk gulvtemperaturen og kalibreringen: -10-10°C (fabrikkinstilling 0 °C)
3	LRt External room temperature calibration	Mål og korrigere temperaturen i det eksterne rommet: -10-10°C (fabrikk 0°C)
4	SMod Sensormodus	R A: Innebygd sensor F F: Gulvsensor (Fabrikkstandard) RF AF: Interne temperaturkontroll, gulvtemperaturgrense R2 A2: Ekstern romsensor R2F A2F: Ekstern romtemperaturkontroll, gulvtemperaturgrense P P: Kontrollerer Oppvarmingsprosent
5	SEn Sensortyper	10p 10K: NTC_10K Fabrikkstandard 12p 12K: NTC_12K 15p 15K: NTC_15K 22p 22K: NTC_22K 33p 33K: NTC_33K 47p 47K: NTC_47K
6	br1 Visningens baklysets lysstyrke i arbeidsstatus	10-100%, økning med 10%, tilbakestille fabrikkinnstillingene 100%
7	br2 Visningens bakgrunnsbelysningens lysstyrke i standby-status	10-100%, økning med 10%, tilbakestille fabrikkinnstillingene 10%
8	FLt Begrenset gulvtemperatur	5-60°C, fabrikkinnstilling 27°C
9	d1F PÅ/AV differensial	0,5-10°C, fabrikkinnstilling ±1°C
10	P-r6 Innstilling av ukentlig program	P-r61 12345/67: 5/2 (Blinker vekselvis) P-r62 123456/7: 6/1 (Blinker vekselvis) P-r63 1234567: 7/0 (Blinkende) Ingen hvile P-r64 1234567 Alle vises: Alle hviler
11	LtP Frostbeskyttelse	oFF AV: Frostbeskyttelse AV (standard) Når den er aktivert: 5-10°C
12	rEBt Regulator	oFF AV: Slå regulatoren av 1-30 minutter innstillbar tidsplan for oppvarming Totalt kan 30 tidsplaner bli satt. (standard 30 minutter)
13	RdAP Selvjustering	AV: Selvtilpassingsfunksjon AV PÅ: Selvtilpassingsfunksjon PÅ (Fabrikkstandard AV) Zigbee inkludering: Sørg for at enheten ikke tilhører noe nettverk. Gå til avanserte innstillinger og finn alternativet i og langt trykk på M-knappen i 2 sekunder for å forberede inkludering. Samtidig, sett Zigbee-kontrolleren din i inkluderingsmodus. Når skjermen viser i , betyr det at enheten er i inkluderingsstatus. Hvis skjermen viser i og Zigbee-logoen er på, betyr det at inkluderingen var vellykket. Hvis skjermen viser Err , betyr det at inkluderingen mislyktes. *For Homey inkludering, trykk "M"-knappen to ganger for å kunne inkludere.
14	RLo Nedre grense for luftsensorstemperatur	0,5-38°C (fabrikkinstilling 5°C)
15	RHi Øvre grense for luftsensorstemperatur	2,5-40°C (fabrikkinstilling 40°C)
16	FLo Nedre grense for gulvsensortemperatur	0,5-38°C (fabrikkinstilling 5°C)
17	FHi Øvre grense for gulvsensortemperatur	2,5-40°C (fabrikkinstilling 40°C)
18	ELo Nedre grense for ekstern romsensortemperatur	0,5-38°C (fabrikkinstilling 5°C)
19	EHi Øvre grense for ekstern romsensortemperatur	2,5-40°C (fabrikkinstilling 40°C)
20	nEt Aktiver Zigbee i nettverks- / frakoblet modus	Zigbee inkludering: Sørg for at enheten ikke tilhører noe nettverk. Gå til avanserte innstillinger og finn alternativet i og langt trykk på M-knappen i 2 sekunder for å forberede inkludering. Samtidig, sett Zigbee-kontrolleren din i inkluderingsmodus. Når skjermen viser i , betyr det at enheten er i inkluderingsstatus. Hvis skjermen viser i og Zigbee-logoen er på, betyr det at inkluderingen var vellykket. Hvis skjermen viser Err , betyr det at inkluderingen mislyktes. *For Homey Inkludering, trykk "M"-knappen to ganger for å kunne inkludere. Zigbee ekskludering: Gå til avanserte innstillinger, finn alternativet o og trykk på M-knappen i 2 sekunder for å forberede ekskludering. Samtidig, sett Zigbee-kontrolleren din i ekskluderingsmodus. Når skjermen viser o , betyr det at enheten er i ekskluderingsstatus. Hvis skjermen viser o og Zigbee-logoen er av, betyr det at ekskluderingen var vellykket. Hvis skjermen viser Err , betyr det at ekskluderingen mislyktes. *For Homey Ekskludering, trykk "M"-knappen to ganger for å kunne ekskludere.
21	YMod Driftsmodus Arbeidsmodus	CoOL COOL: Kjølemodus HEAT HEAT: Oppvarmingsmodus (Fabrikkstandard)
22	dRtE Datovisningsmodus	ddMM DDMM: Dag dag/måned måned (fabrikkinstilling) mmDD MMDD: Måned måned/dag dag
23	Ydo Åpne vindufunksjonen	oFF Deaktiver åpne vindufunksjonen oN Aktiver åpne vindufunksjonen (Fabrikkstandard)
24	FRC Tilbakestille fabrikkinnstillingene	1 ← alternativet, langt trykk på "M" i 5 sekunder for å gå tilbakestille fabrikkinnstillingene.
25	ESC Avslutt avanserte innstillinger	Kort trykk på "M" for å bekrefte og avslutte

Åpne vindufunksjonen:

Når den innebygde sensoren oppdager at temperaturen har sunket 5 grader innen 10 minutter i modus A eller AF, aktiveres åpne vindufunksjonen, og oppvarmingsprosessen stoppes. Hvis denne tilstanden har vært aktivert i mer enn 30 minutter, eller den innebygde sensoren oppdager at temperaturen har økt 3 grader innen 10 minutter, vil åpne vindufunksjonen slås av, og tilbake til oppvarmingsmodus.

Når den eksterne sensoren oppdager at temperaturen har sunket 5 grader innen 10 minutter i modus A2 eller A2F, aktiveres åpne vindufunksjonen, og oppvarmingsprosessen stoppes. Hvis denne tilstanden har vært aktivert i mer enn 30 minutter, eller den eksterne sensoren oppdager at temperaturen har økt 3 grader innen 10 minutter, vil åpne vindufunksjonen slås av, og tilbake til oppvarmingsmodus.

Når den eksterne romsensoren (den eksterne romsensoren er normal) eller den innebygde romsensoren (den eksterne romsensoren er ikke tilkoblet eller unormal) oppdager at temperaturen har sunket mer enn 5 grader innen 10 minutter i modus F, aktiveres åpne vindufunksjonen, og oppvarmingsprosessen stoppes.

Hvis åpne vindufunksjonen har vært aktivert i mer enn 30 minutter, eller den eksterne romsensoren (den eksterne romsensoren er normal) eller den innebygde sensoren (den eksterne romsensoren er ikke tilkoblet eller unormal) oppdager at temperaturen har økt mer enn 3 grader innen 10 minutter, vil åpne vindufunksjonen slås av, og tilbake til oppvarmingsmodus. Under P-modus er ikke åpne vindufunksjonen aktivert.

Strømforbrukssjekk:

Gå inn i Avansert innstilling og finn kategorien SMOD *Smød*, og trykk på M og Øvre knappen **▲** i 3 sekunder for å gå til plattformen for strømforbrukssjekk.

Trykk kontinuerlig på M-knappen for å sjekke følgende verdi:

Utgangsspenning **U** (verdienhet: A)

Utgangsspenning **U** (verdienhet: V)

Utgangseffekt **P** (verdienhet: W)

Totalt utgang kilowattimer **UWH** (verdienhet; KWH)

Vær oppmerksom på at termostaten lagrer og registrerer hver 1 kwh i denne enheten ved å trykke lenge på M i 5 sekunder for å tilbakestille dataene og avslutte.

Feilsøking og tilleggsinformasjon

1. Velg riktig sensor som fungerer. Feil bruk eller defekte sensorer kan føre til at termostaten slutter å fungere når skjermen viser ER3, ER4 eller ER5. Dette indikerer en feil med innebygd sensor, gulvsensor eller eksterne romsensor.
2. Når temperaturen som oppdages av temperatursensoren er lavere enn -10 grader eller høyere enn 60 grader, vil ER3, ER4 eller ER5 vises. Dette indikerer at temperaturen som oppdages av den innebygde romsensoren, gulvsensoren eller eksterne romsensor overstiger termostatens temperaturmåleområde. Når skjermen viser ER7, betyr det at termostatens strømkilde er feil eller at strømmen som går gjennom reléet, har overskredet 17,6A. Termostaten vil ikke fungere før feilen er reparert.

ZigBee Grensesnitt

- Enhets-ID: 0x0301 (Termostat)
- Endepunkt: 0x01
- Enhet Type: Rute

Støttet kluster

Kluster navn	Kluster-ID	Klient/Server
Basic	0x0000	Server
Identify	0x0003	Client/Server
Groups	0x0004	Server
Scenes	0x0005	Server
On/off	0x0006	Server
Time	0x000A	Client
Over the Air Bootloading	0x0019	Client
Termostat	0x0201	Server
Termostat User Interface Configuration	0x0204	Server
Electrical Measurement	0x0B04	Server
Simple Metering	0x0702	Server

Støttede klusterattributter og kommandoer:

Grunnleggende attributt

Attributt-ID	Attributtnavn	Attributttype	Standardverdi for attributt
0x0000	Zcl Version	uint8_t	0x08
0x0001	Application Version	uint8_t	0x00
0x0002	Stack Version	uint8_t	0x00
0x0003	Hardware Version	uint8_t	0x00
0x0004	Manufacturer Name	String	HZC
0x0005	Model Identifier	String	T7EZG
0x0006	Date Code	String	20230511
0x0007	Power Source	ENUM8	0x01
0x4000	Sw Build Id	String	1.06
0xFFFD	Cluster Revision	uint16_t	3
0xFFFE	Report Status	ENUM8	0x00

Grunnleggende kommando

Kommando-ID	Kommandonavn	Beskrivelse
0x0x00	ResetToFactoryDefaults	Reset to Factory Attribute

Identifiser attributt

Attributt-ID	Attributtnavn	Attributttype	Standardverdi for attributt
0x0000	Identify	uint16_t	0x00
0xFFFD	Cluster Revision	uint16_t	3

Groups Attribute

Attributt-ID	Attributtnavn	Attributttype	Standardverdi for attributt
0x0000	Name Support	BITMAP8	0x00
0xFFFD	Cluster Revision	uint16_t	2

Grupper kommando

Kommando-ID	Kommando beskrivelse
0x00	Legg til gruppe Legger til endepunktet i en gruppe.
0x01	Vis gruppe Hvis støttet, bestemmer om enheten tilhører en gruppe og returnerer gruppenavnet.
0x03	Fjern gruppe Fjerner dette endepunktet fra den angitte gruppen. Fjerner også alle scener som refererer til denne gruppen.
0x04	Fjern alle grupper Fjerner dette endepunktet fra alle grupper. Fjerner også alle scener som refererer til noen av de nåværende gruppene.
0x05	Legg til gruppe hvis identifisering pågår Hvis endepunktet er i identifisering, blir det lagt til i gruppen.

Scener

Attributt-ID	Attributt navn	Attributttype	Standardverdi for attributt
0x0000	Scene count	uint8_t	0x00
0x0001	Current scene	uint8_t	0x00
0x0002	Current group	uint16_t	0x0000
0x0003	Scene valid	Bool	0x00
0x0004	Name support	BITMAP8	0x00
0xFFFD	Cluster Revision	uint16_t	3

Scener kommando

Kommando-ID	Kommando beskrivelse
0x00	Legg til scene Legger til en scene med eller uten en scene feltsett.
0x01	Vis scene Returnerer scene feltsett, navnet og overgangstidene for en scene.
0x02	Fjern scene Fjerner en scene fra scenetabellen.
0x03	Fjern alle scener Fjerner alle scener som tilhører en bestemt gruppe.
0x04	Lagre scene Enhets nåværende tilstand blir lagret som en scene, eller en tidligere lagret scene blir oppdatert i henhold.
0x05	Gjenopprett scene Returnerer enheten til sin tidligere tilstand ved å bruke verdiene fra den tidligere lagrede scene feltsett.

PÅ/AV attributter

Attributt-ID	Attributt navn	Attributttype	Standardverdi for attributt
0x0000	On/off	Bool	0x00
0xFFFD	Cluster Revision	uint16_t	2

PÅ/AV-kommando

Kommando-ID	Kommando beskrivelse
0x00	AV skru av termostaten
0x01	PÅ skru på termostaten

Tid-attributter

Attributt-ID	Attributt navn	Attributttype	Standardverdi for attributt
0xFFFD	Cluster Revision	2	

Over the Air Bootloading Attributer

Attributt-ID	Attributt navn	Attributttype	Standardverdi for attributt
0x0000	OTA Upgrade Server ID	IEEE ADDRESS	0xffffffffffffff
0x0001	Offset into the file	uint32_t	0xffffffff
0x0006	OTA Upgrade Status	ENL JM8	0x00
0xFFFD	Cluster Revision	uint16_t	4

Termostatattributter

Attributt-ID	Attributtnavn	Attributtype	Standardverdi for attributt
0x0000	local temperature	int16_t	0x8000
0x0003	abs min heat setpoint limit	int16_t	0x01F4
0x0004	abs max heat setpoint limit	int16_t	0x0FA0
0x0005	abs min cool setpoint limit	int16_t	0x01F4
0x0006	abs max cool setpoint limit	int16_t	0x0FA0
0x0008	pi heating demand	uint8_t	0x00
0x0010	local temperature calibration	int8_t	0x00
0x0011	occupied cooling setpoint	int16_t	0x0A28
0x0012	occupied heating setpoint	int16_t	0x07D0
0x0019	min setpoint dead band	int8_t	0x0019
0x001B	control sequence of operation	ENUM8	0x04
0x001C	system mode (0x00: off 0x03: Cool 0x04: Heat)	ENL JM8	0x01
0x001E	thermostat running mode(0x00: off 0x03: Cool 0x04: Heat 0x10: Idle)	ENUM8	0x04
0x0025	thermostat programming operation mode	BITMAP8	0x0000

Privat termostatattributter

Attributt-ID	Attributtnavn	Attributtype	Standardverdi for attributt
0x8000	Window Check	Bool	0x01
0x8001	Frost	Bool	0x00
0x8002	Window State	Bool	0x00
0x8003	Work Days	ENUM8	0x00
0x8004	Sensor Mode	ENUM8	0x00
0x8005	Backlight	uint8_t	0x0A
0x8006	Fault	BITMAP8	0x00
0x8007	Regulator	uint8_t	0x00
0x8008	Dry Mode Count Down	uint8_t	0x00
0x8009	Backlight Switch	Bool	0x01
0xFFFD	Cluster Revision	uint16_t	3

Privat termostatkommando

Kommando-ID	Kommando beskrivelse
0x00	Kjøremodus Termostat kjøremodus
0x01	ECO-modus Termostat ECO-modus

Termostat brukergrensesnittkonfigurasjonsattributt

Attributt-ID	Attributtnavn	Attributtype	Standardverdi for attributt
0x0000	temperature display mode	ENUM8	0x00
0x0001	keypad lockout (Child Lock)	ENUM8	0x00
0xFFFD	Cluster Revision	uint16_t	0x0001

Elektrisk måleattributt

Attributt-ID	Attributtnavn	Attributtype	Standardverdi for attributt
0x0508	Rms Current	uint16_t	0
0x0509	Rms Current Min	uint16_t	10
0x050A	Rms Current Max	uint16_t	0xff
0x050B	Active Power	int16_t	0x00
0x050C	Active Power Min	int16_t	10
0x050D	Active Power Max	int16_t	0xff
0x0602	Ac Current Multiplier	uint16_t	1
0x0603	Ac Current Divisor	uint16_t	100
0x0604	Ac Power Multiplier	uint16_t	1

0x0605	Ac Power Divisor	uint16_t	1
0xFFFFD	Cluster Revision	uint16_t	3

Enkle måleattributter

Attributt-ID	Attributtnavn	Attributtype	Standardverdi for attributt
0x0000	Current Summation Delivered	uint48_t	0x00
0x0200	Status	BITMAP8	0x00
0x0300	unit of measure	ENUM8	0
0x0301	multiplier	uint24_t	1
0x0302	divisor	uint24_t	100
0x0303	summation formattig	BITMAP8	0x00
0x0306	metering device type	BITMAP8	0x00
0xFFFFD	Cluster Revision	uint16_t	3

BRUKSANVISNING INSTRUCTION MANUAL NAMRON ZIGBEE TERMOSTAT 16A

namron

220-240V~ 50Hz



Symbol overview / Symbol overview

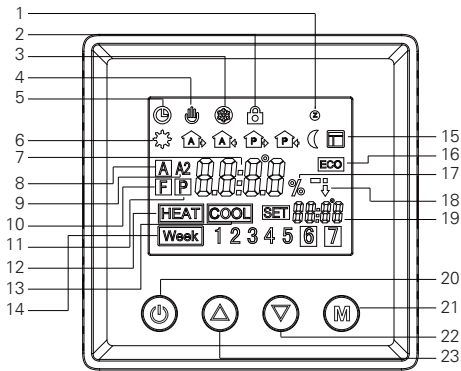

1. Zigbee Networking icon
2. Children Lock
3. Frost Protection
4. Manual Mode
5. Program Mode
6. Period Program
7. Temperature/Time
8. Internal room temperature
9. External room temperature
10. Floor Temperature
11. Regulator mode
12. Heating mode
13. Cooling mode
14. Week Days
15. Open Window Detected
16. ECO mode
17. Percentage
18. Heating/cooling dynamic ICONS
19. Targeted temperature
20. ON/OFF Button
21. Button "M"
22. Button "down"
23. Button "up"

Installation

The thermostat is applied to full load in areas with the altitude of less than 2500m above sea level. Power rating of external load should be less than or equal to 80% rated power of the thermostat in areas with altitude of 2500m to 4200m.

WARNING

- a. Installation must be carried by a qualified electrician.
 - b. Before installation, please check whether it conforms to local electric standards.
 - c. Power supply must be turn off when install and clean the thermostat.
- Wipe the surface dust or dirt with soft cloth or tissue, do not use the detergent or other corrosive chemical solution.
Please match with the standard wall box to ensure the installation.
Do not connect the L&N, LO&NO reversely.
Please place and protect the cover properly when it's in installation to avoid the damage.
When connected to AC230V, the surface cover must be installed. Thermostat is not the SELV product, all the voltage part should be regarded as 230V.

Wiring Diagram

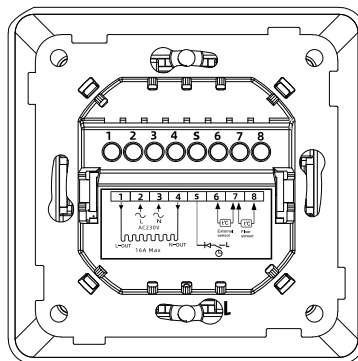
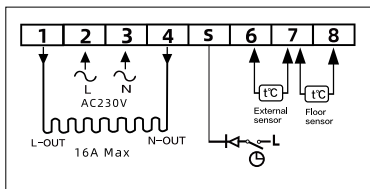

Mounting

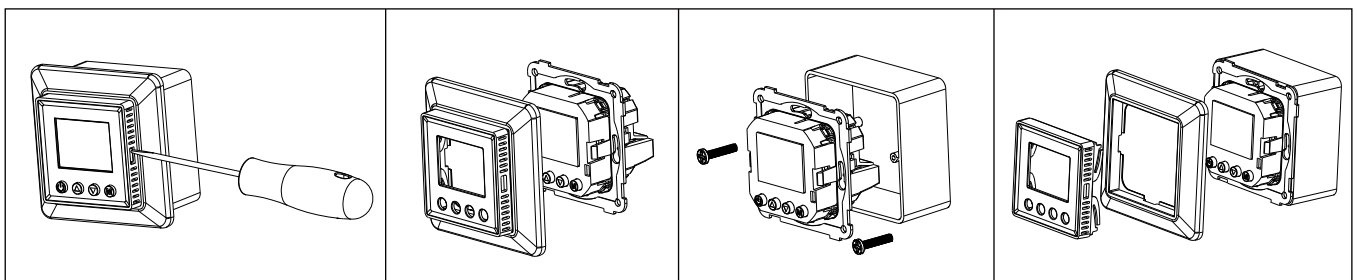

Technical Data

Input	230VAC+/-10%, 50/60Hz
Max. Pre- fuse	16A
Built-in Switch	1 Pole, 16A
Relay contact	Max 16A 250VAC
Output relay	16A, SPST-NO
Floor sensor type / External room sensor	The thermostat can be configured as any of the following floor sensor: 3m, NTC, R25=10KΩ±1%@25°C, B25/50=3950K±1% (default) 3m, NTC, R25=12KΩ±2%@25°C, B25/85=3740K±2% (support) 3m, NTC, R25=15KΩ±2%@25°C, B25/85=3740K±2% (support) 3m, NTC, R25=22KΩ±2%@25°C, B25/85=3740K±2% (support) 3m, NTC, R25=33KΩ±2%@25°C, B25/85=4090K±1.5% (support) 3m, NTC, R25=47KΩ±2%@25°C, B25/85=4090K±1.5% (support)
Build-In sensor	NTC, R25=10KΩ±1%@25°C, B25/50=3950K±1%
Network function:	Standard Zigbee 3.0 protocol.
Wiring Requirements	Current≤13A-1.5mm ² , solid core wire, HO7V-R wire Current>13A to 16A-2.5mm ² , solid core wire, HO7V-R wire
Control object	Floor Heating
Method of mounting	Wall mounted
Control function	The thermostat has a build-in sensor and supplied with an floor sensor. Also the thermostat can be connected with an external room sensor. The thermostat can be set for the following functions: <ul style="list-style-type: none"> ■ Room temperature control ■ Floor temperature control ■ External room temperature control ■ Floor sensor as an external limit sensor for internal room temperature control ■ Floor sensor as an external limit sensor for external room temperature control Maximum and minimum limitation temperatures can be set
Control mode	①Manual Mode ②Weekly Program mode ③Regulator
Frost Protection	Default 5°C to start frost protection, 5~10°C controllable. Can be switched on/off manually
Ambient temperature	10°C/+60°C
External limitation	5~60°C (Default 27°C)
Switch deviation	0.5~10°C adjustable (±1°C)
Protection level	IP20
Material of casing	PC Fire-rated

Time setting

When you connecting the thermostat for the first time, you must set the year, day, month, hours and minutes before other settings.

1. To set the Year:
Press and hold button "M" and "▲" 3 seconds at the same time to enter the "Year" setting mode, short press "▲" or "▼" to adjust the "Year" value.
After settled then press "M" to enter the "Day" setting.
2. To set the Day:
During the "Day" setting short press "▲" or "▼" to choose the "Day"
After settled then press "M" to enter the "Month" setting.
3. To set the Month:
During the "Month" setting short press "▲" or "▼" to choose the "Month"
After settled then press "M" to enter the "Time" setting
4. To set the Time (Hour):
During the "Time" setting short press "▲" or "▼" to choose the "Hour".
After settled then press "M" to enter the "Minute" setting.
5. To set the Minute:
During the "Minute" setting short press
"▲" or "▼" to choose the "Minute"
After settled then press "M" to back to the main display and the time setting has been completed.

Weekly Programmed setting

1. To start setting the weekly programmed schedule, go advanced setting and confirm the weekday setting schedule first, The schedule has four mode: 5-2 6-1 7-0 0-7
2. After confirm the schedule back to the menu and press and hold "▲" and "▼" 3s for weekly setting.
 - 2.1. Please note only in non-regulator mode the thermostat can be enter weekly programmed mode.
 - 2.2. The thermostat will be run as default weekly programmed schedule below when user is not plan to set the schedule.

Time period	Time symbol	Time		Temperature		
		default	adjust	default	adjust	
Workingday	1		06:00	▲ or ▼ adjust time and time period	21°C	▲ or ▼ adjust the temperature
	2		08:00		17°C	
	3		11:30		17°C	
	4		13:30		17°C	
	5		17:00		21°C	
	6		22:00		17°C	
Non-Workingday	1		06:00	21°C		
	2		22:00	17°C		

Normal operation guidance



1. Short press the **ON/OFF** key to ON/OFF the backlight on the thermostat display. When it shows **boN**, means that backlight is ON, shows **boFF**, means OFF.
2. Long press the **ON/OFF** button 3s to ON/OFF the Thermostat
3. Under manual control or programmed control mode, short press button "M" to have mode change.
4. During the heating(not in regulator P mode), long press" M"2s to switch **Co** to **ELo** mode.
5. During the normal mode(Not P mode), short press" ▲" or" ▼" to adjust the current temperature.
6. During the Programmed mode, short press" ▲" or" ▼" to adjust the contemporary time setting temperature which enter the temporary control mode.
7. In regulator P mode, short press" ▲" or" ▼" ! to adjust the heating percentage of the current mode, short press" M" to confirm the setting.
8. Under main screen at any mode press hold the" M" and" ▲" 3s at same time to enter the date/time setting. .
9. Under main screen at any mode press hold the" M" and" ▼" 3s at same time to open/close child lock.

Regulator setting

1. Enter the Advanced setting and find Sensor mode **Snod** press M
2. Find P and long press button M until see OK confirm the regulator heating mode
3. To choose the heating time period go to advance setting
4. Find Regulator **rEBt** and press M to enter the time setting.L ong press M to confirm.
5. Back to Home page use ▲ and ▼ to select heating percentage

Advanced setting

Long press button "M" for 5seconds at any control mode

Code Shown	Meaning of code	Short press" ▲" or" ▼" to select, long press "M" for 1 second to confirm, short press" M" to exit
1 CRr	Air Temperature calibration	Check the Air temperature and calibration: -10~10°C (factory setting 0°C)
2 CRF	Floor Temperature calibration	Check the floor temperature and calibration: -10~10°C (factory setting 0°C)
3 CRF	External room temperature calibration	Measure and correct the temperature of the external room: -10~10°C (factory0°C)
4 Snod	Sensor mode	R A :Built-in sensor F F :Floor sensor (factory default) RF AF :Internal temperature control, floor temperature limit RZ A2 :External room sensor RZF A2F :External room temperature control, floor temperature limit P P :Controller heating percentage
5 SEn	Sensor types	10z 10K: NTC_ 10K factory default 12z 12K: NTC_ 12K 15z 15K: NTC_ 15K 22z 22K: NTC_ 22K 33z 33K: NTC_ 33K 47z 47K: NTC 47K
6 br 1	display backlight brightness in working status	10~ 100%, 10% increasement, factory reset 100%
7 br 2	display backlight brightness in standby status	10~ 100%, 10% increasement, factory reset 10%
8 FLt	Floor Limited temp.	5- 60°C, factory setting 27°C
9 di F	On/Off differential	0.5-10°C, factory setting +1°C
10 PrS	Weekly program setting	PrS 1 12345/67: 5/2 (Flashing alternately) PrS 2 123456/7: 6/1(Flashing alternately) PrS 3 1234567: 7/0 (Flashing)No rest PrS 4 1234567 All show up: All rest
11 LtP	Frost Protection	oFF Off: Frost protection off(default) When on: 5-10°C
12 rEBt	Regulator	oFF Off: Turn regulator off 1-30min settable heating schedule time. In total have 30 schedules can be set. (default 30min)
13 RdAP	Self- Adjust	Off: Self adaption function Off On: Self adaption function on (factory default OFF)
14 RLo	Lower limit of air sensor temperature	0.5~38°C (factory setting 5°C)
15 RHi	Upper limit of Air sensor temperature	2.5~40°C (factory setting 40°C)
16 FLo	Lower limit of Floor sensor temperature	0.5~38°C (factory setting 5°C)
17 FHi	Upper limit of Floor sensor temperature	2.5~40°C (factory setting 40°C)
18 ELo	Lower limit of external room sensor temperature	0.5~38°C (factory setting 5°C)
19 EHi	Upper limit of external room sensor temperature	2.5~40°C (factory setting 40°C)
20 nEt	Activate Zigbee in-network/off-network mode	Zigbee Inclusion: Make sure the device does not belong to any network. Enter advance setting find n option and long press button M for 2s ready for inclusion,meanwhile set your Zigbee controller in inclusion mode. When the display shows , ...a. the device is in inclusion status. The display will shows nC as well as Zigbee logo  is on means the inclusion is successful. Err will be showed when inclusion is failed. *For Homey inclusion please double press button "M" then it can be included. Zigbee exclusion: Enter advance setting, find alt option and long press button M for 2s ready for exclusion,meanwhile set your Zigbee controller in exclusion mode. When the display shows o..., means the device is in exclusion status. The display will shows EL and the Zigbee logo  is off means the exclusion is successful. Err will be showed when exclusion is failed. *For Homey exclusion please double press button "M" then it can be Excluded.
21 YNod	Operating mode Working mode	CoOL COOL: Cooling mode HEaT HEAT: Heating mode (factory default)
22 dREt	Date display mode	ddmm DDMM: Day day/month month (factory setting) mmdd MMDD: Month month/day day
23 Ydo	Open window function	oFF Disable the open window function oN Enable the open window function (Factory Default)
24 FRC	Factory Reset	In the -- option, long press "M" 5s to go back to factory reset.
25 ESC	Exit advanced settings	Short press "M" to confirm and exit

Open window function:

During A or AF mode, when build-in sensor has detected that temperature has dropped 5 degree within 10 minutes, then the open window function will activated , in the meantime the heating processing will be stopped.

The open window function will be off and back to heating mode when this status has been activated over 30 minutes or build-in sensor has detected that the temperature has increase 3 degree within 10 minutes.

During A2 or A2F mode, when external sensor has detected that temperature has dropped 5 degree within 10 minutes, then the open window function will activated, in the meantime the heating processing will be stopped.

The open window function will be off and back to heating mode when this status has been activated over 30 minutes or the external sensor has detected that the temperature has increase 3 degree within 10 minutes.

Under the F mode when the external room sensor (the external room sensor is normal) or the built-in room sensor (external room sensor is not connected or abnormal) drops by more than 5 degrees within 10 minutes, the open window function will be activated and the heating function is disabled.

30 minutes after the open window function activated or the external room sensor is detected (the external room sensor is normal) or the built-in sensor (external room sensor is not connected or abnormal) rises more than 3 degrees within 10 minutes, the open window detection will be canceled and the heating will be resumed.

Under P mode there is no Open window function activated.

Power consumption checking:

Enter the Advanced setting and find category SMOD *SMod* and press M and Upper button \blacktriangle over 3 seconds to enter the power consumption checking platform.

Constantly press the button "M" you may check the following value:

Output current I (unit value: A)

Output voltage U (unit value: V)

Output wattage P (unit value: W)

Output total KWH E_{KWH} (unit value ; KWH)

Please note the every 1 kwh the thermostat will save and recording in this device long press M for 5s to reset the data and exit.

Troubleshooting and Additional Information

1. Please choose the proper sensor working. Improper using or sensor defective will stop the thermostat from working when the screen shows ER3 ER4 or ER5 this means Build-in sensor, floor sensor or external room sensor error.
2. When the temperature detected by the temperature sensor is lower than- 10 degrees or higher than 60 degrees, ER3, ER4 or ER5 will also appear accordingly, Indicates that the temperature detected by the built-in room, floor, or external room sensor respectively exceeds the temperature measurement range of the thermo-stat. When the display shows ER7, it means that the power supply of the thermostat is faulty or the current passing through the relay has exceed over 1 7.6A and the thermostat stops working until the fault is removed.

ZigBee Inteface

- Device Id: 0x0301(Thermostat)
- Endpoint: 0x01
- Device Type: Route

Suport Cluster

Cluster Name	Cluster Id	Client/Server
Basic	0x0000	Server
Identify	0x0003	Client/Server
Groups	0x0004	Server
Scenes	0x0005	Server
On/off	0x0006	Server
Time	0x000A	Client
Over the Air Bootloading	0x0019	Client
Thermostat	0x0201	Server
Thermostat User Interface Configuration	0x0204	Server
Electrical Measurement	0x0B04	Server
Simple Metering	0x0702	Server

Cluster Support Attribute And Command

Basic Attribute

Attribute Id	Attribute Name	Attribute Type	Attribute Default Value
0x0000	Zcl Version	uint8_t	0x08
0x0001	Application Version	uint8_t	0x00
0x0002	Stack Version	uint8_t	0x00
0x0003	Hardwark Version	uint8_t	0x00
0x0004	Manufacturer Name	String	HZC
0x0005	Model Identifier	String	T7EZG
0x0006	Date Code	String	20230511
0x0007	Power Source	ENUM8	0x01
0x4000	Sw Build Id	String	1.06
0xFFFD	Cluster Revision	uint16_t	3
0xFFFE	Report Status	ENUM8	0x00

Basic Command

Command Id	Command Name	Description
0x0x00	ResetToFactoryDefaults	Reset to Factory Atribute

Identify Attribute

Attribute Id	Attribute Name	Attribute Type	Attribute Default Value
0x0000	Identify	uint16_t	0x00
0xFFFD	Cluster Revision	uint16_t	3

Groups Attribute

Attribute Id	Attribute Name	Attribute Type	Attribute Default Value
0x0000	Name Support	BITMAP8	0x00
0xFFFD	Cluster Revision	uint16_t	2

Groups Command

Command Id	Command Description
0x00	Add Group Adds the endpoint to a group.
0x01	View Group Determines whether the device belongs to a group and returns the group name, if supported
0x03	Remove Group Removes this endpoint from the specified group. Also removes all scenes that refer to this group.
0x04	Remove All Groups Removes this endpoint from all groups. Also removes all scenes that refer to any of the existing groups.
0x05	Add Group if Identifying Adds this endpoint to the group, if the endpoint is identifying.

Groups Attribute

Attribute Id	Attribute Name	Attribute Type	Attribute Default Value
0x0000	Scene count	uint8_t	0x00
0x0001	Current scene	uint8_t	0x00
0x0002	Current group	uint16_t	0x0000
0x0003	Scene valid	Bool	0x00
0x0004	Name support	BITMAP8	0x00
0xFFFD	Cluster Revision	uint16_t	3

Scenes Command

Command Id	Command Description
0x00	Add Scene Adds a scene with or without a scene field set
0x01	View Scene Returns the scene field set, name and transition times for a scene.
0x02	Remove Scene Removes a scene from the scene table.
0x03	Remove All Scenes Removes all scenes that belong to a particular group.
0x04	Store Scene Stores the device's current state as a scene or updates a previously stored scene accordingly.
0x05	Recall Scene Reverts the device's current state using the values from the previously stored field set.

On/off Attributer

Attribute Id	Attribute Name	Attribute Type	Attribute Default Value
0x0000	On/off	Bool	0x00
0xFFFD	Cluster Revision	uint16_t	2

On/off Command

Command Id	Command Description
0x00	off turn off thermostat
0x01	on turn on thermostat

On/off Attributer

Attribute Id	Attribute Name	Attribute Type	Attribute Default Value
0xFFFD	Cluster Revision	2	

Over the Air Bootloading Attributer

Attribute Id	Attribute Name	Attribute Type	Attribute Default Value
0x0000	OTA Upgrade Server ID	IEEE ADDRESS	0xffffffffffffff
0x0001	Offset into the file	uint32_t	0xffffffff
0x0006	OTA Upgrade Status	ENL JM8	0x00
0xFFFD	Cluster Revision	uint16_t	4

Groups Attribute

Attribute Id	Attribute Name	Attribute Type	Attribute Default Value
0x0000	local temperature	int16_t	0x8000
0x0003	abs min heat setpoint limit	int16_t	0x01F4
0x0004	abs max heat setpoint limit	int16_t	0x0FA0
0x0005	abs min cool setpoint limit	int16_t	0x01F4
0x0006	abs max cool setpoint limit	int16_t	0x0FA0
0x0008	pi heating demand	uint8_t	0x00
0x0010	local temperature calibration	int8_t	0x00
0x0011	occupied cooling setpoint	int16_t	0x0A28
0x0012	occupied heating setpoint	int16_t	0x07D0
0x0019	min setpoint dead band	int8_t	0x0019
0x001B	control sequence of operation	ENUM8	0x04
0x001C	system mode (0x00: off 0x03: Cool 0x04: Heat)	ENL JM8	0x01
0x001E	thermostat running mode(0x00: off 0x03: Cool 0x04: Heat 0x10: Idle)	ENUM8	0x04
0x0025	thermostat programming operation mode	BITMAP8	0x0000

Private Thermostat Attributer

Attribute Id	Attribute Name	Attribute Type	Attribute Default Value
0x8000	Window Check	Bool	0x01
0x8001	Frost	Bool	0x00
0x8002	Window State	Bool	0x00
0x8003	Work Days	ENUM8	0x00
0x8004	Sensor Mode	ENUM8	0x00
0x8005	Backlight	uint8_t	0x0A
0x8006	Fault	BITMAP8	0x00
0x8007	Regulator	uint8_t	0x00
0x8008	Dry Mode Count Down	uint8_t	0x00
0x8009	Backlight Switch	Bool	0x01
0xFFFD	Cluster Revision	uint16_t	3

Private Thermostat Command

Command Id	Command Description
0x00	Run Mode Thermostat Run Mode
0x01	ECO Mode Thermostat Eco Mode

Thermostat User Interface Configuration Attributer

Attribute Id	Attribute Name	Attribute Type	Attribute Default Value
0x0000	temperature display mode	ENUM8	0x00
0x0001	keypad lockout (Child Lock)	ENUM8	0x00
0xFFFD	Cluster Revision	uint16_t	0x0001

Private Thermostat Attributer

Attribute Id	Attribute Name	Attribute Type	Attribute Default Value
0x0508	Rms Current	uint16_t	0
0x0509	Rms Current Min	uint16_t	10
0x050A	Rms Current Max	uint16_t	0xff
0x050B	Active Power	int16_t	0x00
0x050C	Active Power Min	int16_t	10
0x050D	Active Power Max	int16_t	0xff
0x0602	Ac Current Multiplier	uint16_t	1
0x0603	Ac Current Divisor	uint16_t	100
0x0604	Ac Power Multiplier	uint16_t	1

0x0605	Ac Power Divisor	uint16_t	1
0xFFFD	Cluster Revision	uint16_t	3

Simple Metering Attributer

Attribute Id	Attribute Name	Attribute Type	Attribute Default Value
0x0000	Current Summation Delivered	uint48_t	0x00
0x0200	Status	BITMAP8	0x00
0x0300	unit of measure	ENUM8	0
0x0301	multiplier	uint24_t	1
0x0302	divisor	uint24_t	100
0x0303	summation formattig	BITMAP8	0x00
0x0306	metering device type	BITMAP8	0x00
0xFFFD	Cluster Revision	uint16_t	3