

ROBUS®

QUALITY PRODUCTS BY LED GROUP

GLOBE BATHROOM CEILING LIGHTS

R60SB, lamp 60W Max.
R100SB, lamp 100W Max.

EN

PLEASE READ INSTRUCTION BEFORE COMMENCING INSTALLATION AND RETAIN FOR FUTURE REFERENCES.

! Electrical products can cause death or injury, or damage to property. If in any doubt about the installation or use of this product, consult a competent electrician

Note:

Product technical information and specification may change over time without prior notification. For the latest technical information please visit our web site www.ledgrouprobust.com or robustdirect.com

-20°C < Ta < +40°C, 220-240V ~ 50/60Hz, Class II, IP44,
Suitable for mounting on a normally flammable surface.

Installation

!Electrical products can cause death, injury or damage to property. If in any doubt about the installation or use of this product, consult a qualified electrician. This fitting is designed for surface mounting on ceilings for general lighting in bathrooms. If mounted directly above a bath or shower the fitting must be at least 2.25m above floor level.

- 1 Ensure mains supply is switched off.
- 2 Unscrew glass cover.
- 3 Connect mains supply cables L and N to fitting terminal block. Polarity is unimportant.
- 4 Fix base to ceiling.
- 5 Fit lamp and replace glass.
- 6 Lamp installation and replacement:
! Ensure mains supply is off. Unscrew cover and fit lamp. Refit cover.

Information for the Product user:

1. Please note the requirement to dispose of Waste Electrical & Electronic Equipment separately from household waste (WEEE marked with crossed out wheelee bin symbol).
2. Please consider your role in contributing to re-use and recycling by returning this product at end of life to a collection centre for waste electrical equipment or a Civic Amenity site, or to a retail outlet from which you are purchasing a replacement.
3. This equipment may contain substances that are hazardous to health and the environment if disposed of carelessly. It is important that it is separated from normal household waste and recycled in the WEEE chain
4. The "crossed out wheelee bin symbol" on a product indicates this equipment must not be disposed of in normal household waste, but should be disposed of according to local WEEE regulations

The Installation must be carried out by a qualified electrician

ROBUS®

QUALITY PRODUCTS BY LED GROUP

GLOBE BADKAMER PLAFONDLAMPEN

R60SB, lamp 60W max.
R100SB, lamp 100W max.

NL

LEES DE INSTRUCTIES VOORDAT U BEGINT MET DE INSTALLATIE EN HOU ZE BIJ VOOR LATER.

! Elektrische producten kunnen de dood of letsel veroorzaken of eigendommen beschadigen. Als u twijfelt over de installatie of het gebruik van dit product, raadpleeg dan een erkende elektricien

Opmerkingen:

Technische gegevens en specificaties van dit product kunnen zonder voorafgaande kennisgeving wijzigen. Ga voor de meest recente technische gegevens naar onze website www.ledgrouprobust.com of robustdirect.com

-20°C < Ta < +40°C, 220-240V ~ 50/60Hz, Klasse II, IP44
Geschikt voor montage op normal ontvlambare oppervlakte

Installatie

! Elektrische producten kunnen materiële schade, lichamelijke verwondingen en zelfs de dood veroorzaken. Raadpleeg in het geval van twijfel over de installatie of het gebruik van dit product een bevoegde elektricien. Deze armatuur is ontworpen voor oppervlaktemontage op plafonds voor algemene verlichting in badkamers. Bij montage rechtstreeks boven een bad of douche moet het armatuur zich minstens op 2,25m boven de vloer bevinden.

1. Zorg dat de voeding is uitgeschakeld.
2. Schroef het dekglas los.
3. Sluit de stroomkabels L en N aan op het aansluitblok van het armatuur. De polariteit maakt niet uit.
4. Bevestig de basis aan het plafond.
5. Plaats de lamp en zet het dekglas terug op zijn plaats.
6. Installatie en vervanging van de lamp:
! Zorg dat de voeding is uitgeschakeld. Schroef het dekglas los en plaats de lamp. Plaats het dekglas terug op zijn plaats.

Informatie voor de gebruiker van het product:

1. Hou bij het verwijderen van afval rekening met de regeling voor afgedankte elektrische en elektronische apparatuur, gescheiden van gewoon huishoudelijk afval (AEEA, pictogram van een kliko met een kruis erdoorheen).
2. Neem uw verantwoordelijkheid op het vlak van hergebruik en recycling door dit product aan het einde van zijn levenscyclus in te leveren bij een inleverpunt voor elektronisch afval, een milieupark of een winkel waar u een nieuw product koopt.
3. Deze apparatuur kan stoffen bevatten die gevaarlijk zijn voor de gezondheid en het milieu indien ze onachtzaam wordt weggegooid. Het is belangrijk dat ze gescheiden gehouden wordt van het normale huishoudelijk afval en gerecycled wordt in het netwerk voor AEEA.
4. Het pictogram van een kliko met een kruis erdoorheen op een product betekent dat dit apparaat niet samen met het gewone huishoudelijk afval mag worden weggegooid, maar dat het dient te worden verwijderd in overeenstemming met de lokale regelgeving voor AEEA (afgedankte elektrische en elektronische apparatuur).

De installatie dient te worden uitgevoerd door een elektricien

ROBUS®

QUALITY PRODUCTS BY LED GROUP

GLOBE BAD-DECKENLEUCHTEN

R60SB, Leuchte 60 W max.
R100SB, Leuchte 100 W max.

DE

LESEN SIE DIE ANLEITUNG, BEVOR SIE MIT DER INSTALLATION BEGINNEN, UND BEWAHREN SIE SIE FÜR DIE SPÄTERE VERWENDUNG AUF.

! Elektronikprodukte können Tod, schwere Verletzungen oder Sachschaden verursachen. Bei Zweifeln hinsichtlich der Installation oder des Gebrauchs konsultieren Sie einen qualifizierten Elektriker.

Hinweis:

Technische Produktinformationen und Angaben können sich im Lauf der Zeit ohne weitere Mitteilung ändern. Besuchen Sie unsere Webseite www.ledgrouprobust.com oder robustdirect.com für aktuelle technische Informationen.

-20°C < UT < +40°C, 220-240V ~ 50/60Hz, Klasse II, IP44
Kann auf normal entflammaren Oberflächen montiert werden.

Installation

Elektronische Produkte können Verletzungen hervorrufen, zum Tode führen oder Schäden an Gegenständen hervorrufen. Bei Fragen zur Installation oder zur Verwendung dieses Produktes wenden Sie sich an einen Elektriker. Diese Leuchte wurde für die Oberflächenmontage an Decken für die allgemeine Beleuchtung von Badezimmern entworfen. Bei der Montage über einer Badewanne oder Dusche muss die Montagehöhe mindestens 2,25 m betragen.

1. Vergewissern Sie sich, dass das Stromnetz ausgeschaltet ist.
2. Schrauben Sie die Lampenabdeckung ab.
3. Schließen Sie die Stromkabel L und N an die Anschlussleiste an, die Polarität spielt dabei keine Rolle.
4. Fixieren Sie den Sockel an der Decke.
5. Befestigen Sie die Leuchte ein und setzen Sie die Glaskugel wieder auf.
6. Installation und Auswechslung der Lampe:
Vergewissern Sie sich, dass das Stromnetz ausgeschaltet ist. Nehmen Sie die Glasabdeckung ab und befestigen Sie die Lampe. Setzen Sie die Abdeckung wieder auf.

Informationen für den Benutzer:

1. Beachten Sie, dass die Entsorgung von ausgedienten Elektro- und Elektronikgeräten getrennt vom Hausmüll erfolgen muss (die Geräte sind mit dem Symbol einer durchgestrichenen Tonne gekennzeichnet).
2. Beachten Sie Ihre Rolle im Wiederverwendungs- und Recycling-Zyklus, indem Sie dieses Produkt am Ende der Nutzungsdauer bei einer Sammelstelle für Elektronikaltgeräte oder einer städtischen Müllkippe, oder einer Verkaufsstelle, wo Sie einen Ersatz besorgen, entsorgen.
3. Dieses Gerät kann Substanzen enthalten, die gesundheits- und umweltschädlich sind, falls sie achtlos entsorgt werden. Es ist wichtig, dass es vom normalen Hausmüll getrennt und in der Kette der Elektro-Altgeräte recycelt wird
4. Das „durchgestrichene Tonnen-Symbol“ auf einem Produkt bedeutet, dass dieses Gerät nicht mit dem normalen Hausmüll, sondern gemäß der Entsorgungsvorschriften für Elektro-Altgeräte entsorgt werden muss

Die Installation muss von einem Elektriker vorgenommen werden

ROBUS®

QUALITY PRODUCTS BY LED GROUP

FR

PLAFONNIERS POUR SALLE DE BAIN GLOBE

R60SB, ampoule de 60W max.

R100SB, ampoule de 100W max.

VEUILLEZ LIRE LES INSTRUCTIONS AVANT DE COMMENCER L'INSTALLATION ET CONSERVEZ-LES POUR TOUTES UTILISATIONS FUTURES.

Les produits électriques peuvent causer la mort, de graves blessures ou des dégâts matériels. Si vous avez des doutes sur l'installation ou sur l'utilisation de ce produit, veuillez consulter un électricien compétent.

Remarque :

Les informations techniques et caractéristiques peuvent changer au fil du temps sans notification préalable. Pour rester informé de ces possibles modifications, veuillez consulter le site internet www.ledgrouprobust.com ou robustdirect.com.

-20°C < Ta < +40°C, 220-240V ~ 50/60Hz, Classe II, IP44

Convient à une installation sur une surface normalement inflammable

Installation

! Les produits électriques peuvent entraîner la mort, causer des blessures ou des dommages matériels. Si vous avez des doutes concernant l'installation ou l'utilisation de ce produit, veuillez consulter un électricien qualifié. Ce luminaire est conçu pour un montage en surface au plafond pour un éclairage général dans des salles de bain. Si le luminaire est monté directement au-dessus d'une baignoire ou d'une douche, il doit être à 2,25m minimum au-dessus du sol.

1. S'assurer que l'alimentation secteur soit coupée.
2. Dévisser le globe en verre.
3. Connecter les câbles d'alimentation L et N au bloc de la borne du luminaire. La polarité est importante.
4. Fixer la base au plafond.
5. Mettre l'ampoule et replacer le globe en verre.

6. Installation et changement de l'ampoule :

! S'assurer que l'alimentation secteur soit coupée. Dévisser le globe et mettre l'ampoule. Replacer le globe.

Informations pour l'utilisateur du produit :

1. Veuillez, s'il vous plaît, noter l'importance de disposer des Déchets d'Équipement Électriques et Electroniques séparément des déchets ménagers (DEEE représenté par une poubelle barrée d'une croix).
2. Veuillez tenir compte de l'importance de votre contribution à la réutilisation et au recyclage de ce produit en fin de vie en le retournant dans un centre de collecte de déchets des équipements électriques ou dans le point de vente à partir duquel vous effectuez l'achat du produit de remplacement.
3. Cet équipement peut contenir des substances dangereuses pour la santé et l'environnement s'il est jeté n'importe où. Il est important de le séparer des ordures ménagères et le recycler dans une consigne DEEE appropriée.
4. La "poubelle barrée d'une croix" présent sur le produit indique que cet appareil ne doit pas être jeté dans les ordures ménagères mais doit être éliminé conformément à la réglementation DEEE locale.

L'installation doit être effectuée par un électricien qualifié

IT: AVVERTENZA – I dispositivi elettrici possono causare lesioni gravi o la morte o danneggiare l'apparecchio. In caso di dubbi sull'installazione o sull'utilizzo di questo prodotto, consultare un elettricista competente.

Assicurarsi che l'alimentazione principale sia spenta prima di effettuare interventi.

EST: HOIATUS! Elektritooted võivad põhjustada surma, raskeid vigastusi või varakahjustusi. Kui teil on toote paigaldamisel või kasutamisel kahtlusi, küsige nõu asjatundlikult elektrikult. Enne töö alustamist veenduge, et elektrivool oleks välja lülitatud.

SLK: UPOZORNENIE - Elektrické výrobky môžu spôsobiť smrť, vážne zranenie alebo škodu na majetku. Ak máte akékoľvek pochybnosti o inštalácii tohto výrobku, poraďte sa s kvalifikovaným elektrikárom. Pred začatím práce skontrolujte, že je hlavný zdroj

LED Group

Western Retail Park Tel: +353 1 7099000

Nangor Road Fax: +353 1 7099060

Dublin 12 Email: info@ledgrouprobust.com

Ireland

Website: www.ledgrouprobust.com

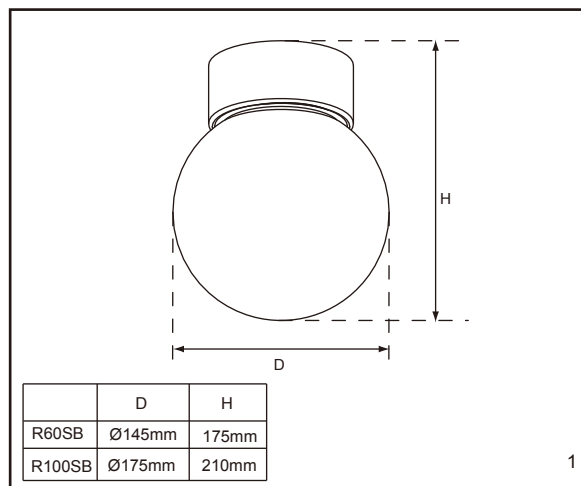

1

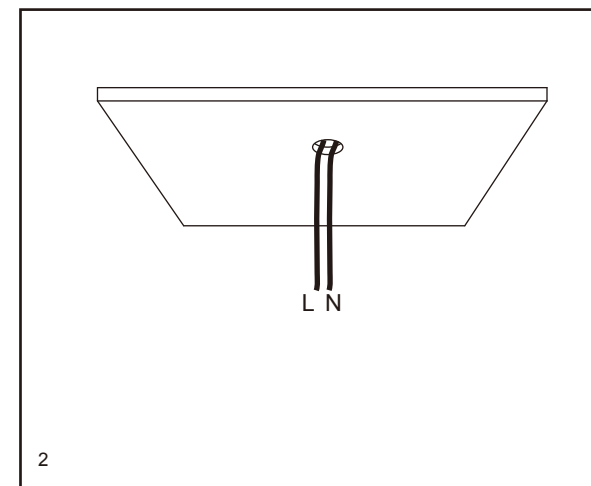

2

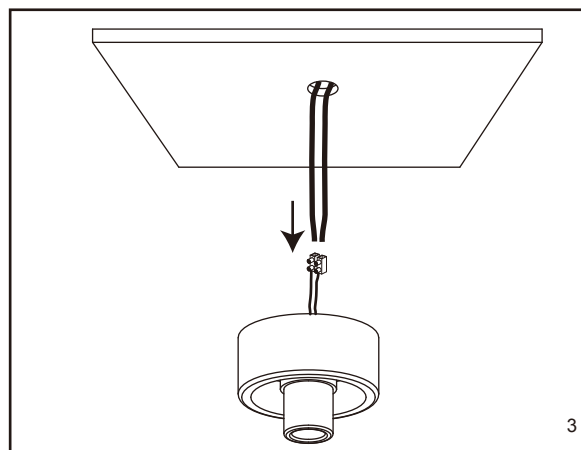

3

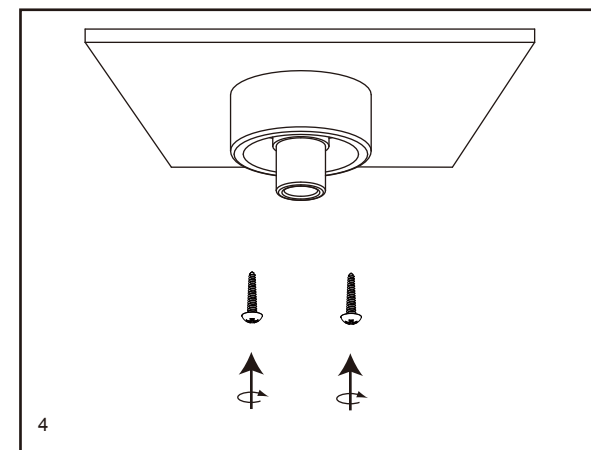

4

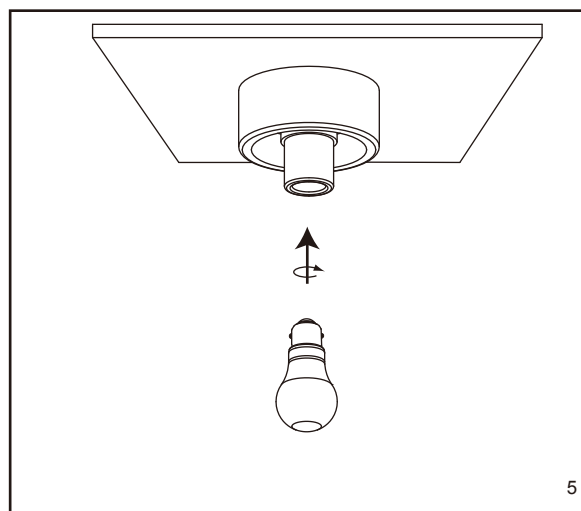

5

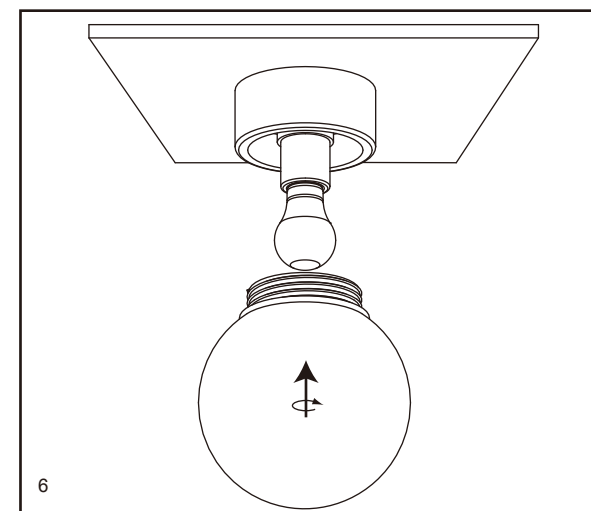

6